



**SPREMINJAMO
GRADBENO
KULTURO**

PREDLOG SPREMEMB ZGO

PROBLEMATIKA DOVOLJEVNAJA

LJUBLJANA, 26. MAREC 2014

- ZAKAJ SPREMEMBE (poenostavljen zapis tez)

POENOSTAVIL NAJ BI SE POSTOPEK ZA PRIDOBITEV GD, PREDVSEM PA SKRAJŠAL ČAS IN ZMANJŠALI STROŠKI V KATEREM BI INVESTITOR DOBIL ODGOVOR , DA LAHKO GRADI

- KAKO DOSEČI TO

- GD NAJ BI POVEDALO, DA SE LAHKO DOLOČEN OBJEKT, DOLOČENIH GABARITOV LAHKO GRADI NA DOLOČENEM PROSTORU OB UPOŠTEVANJU OKOLJSKIH POGOJEV (tako gre bolj za „lokacijsko dovoljenje“)
- POENOSTAVITI DOKUMENTACIJO ZA GD
- POSLEDIČNO SE ODLOČANJE O GD PRESTAVI V ZGODNEJŠO FAZO

POENOSTAVLJEN PRIKAZ DOVOLJEVANJA PO ZGOdba



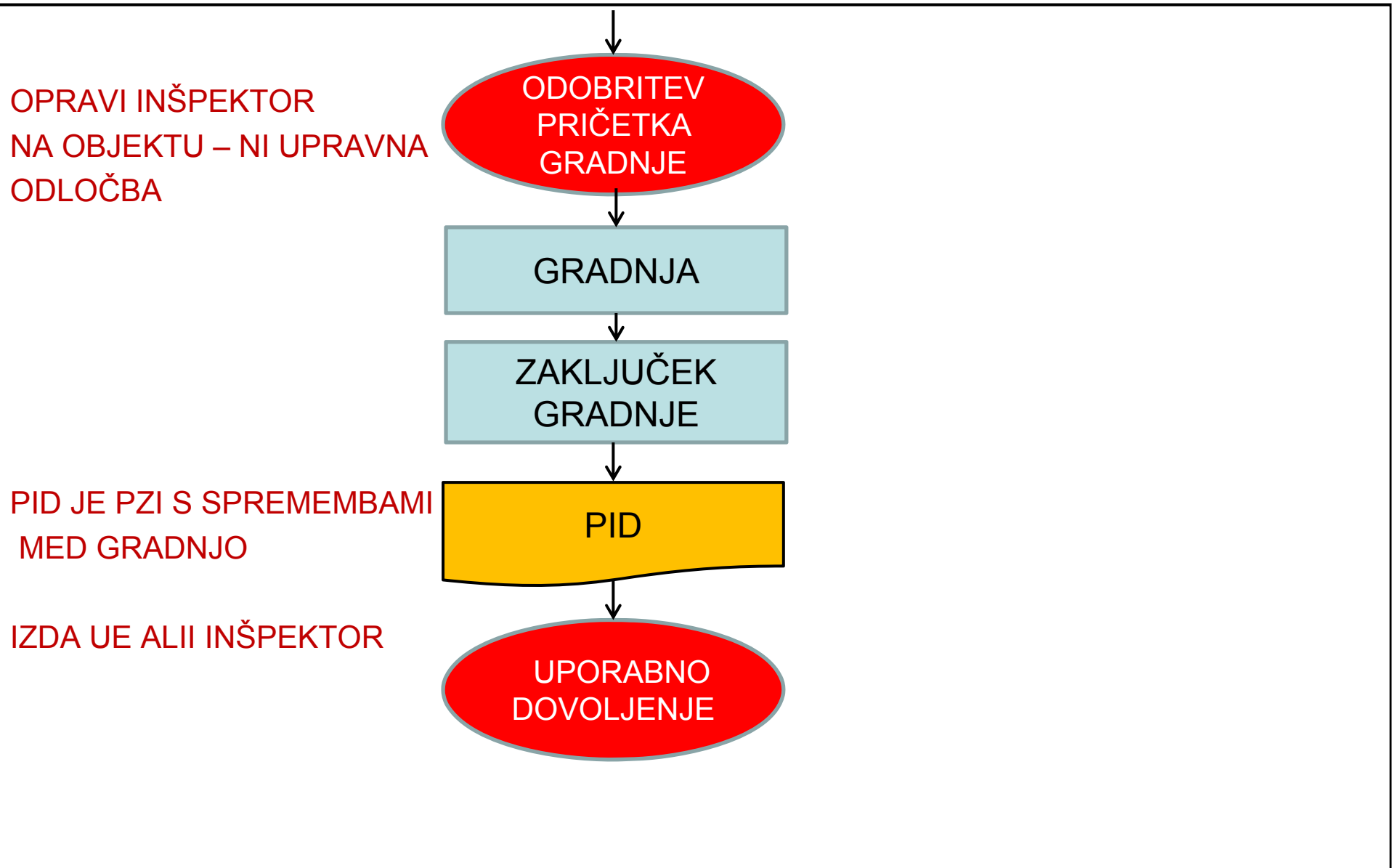

POENOSTAVLJEN PRIKAZ DOVOLJEVANJA PO ZgoDBA **DOBRO**

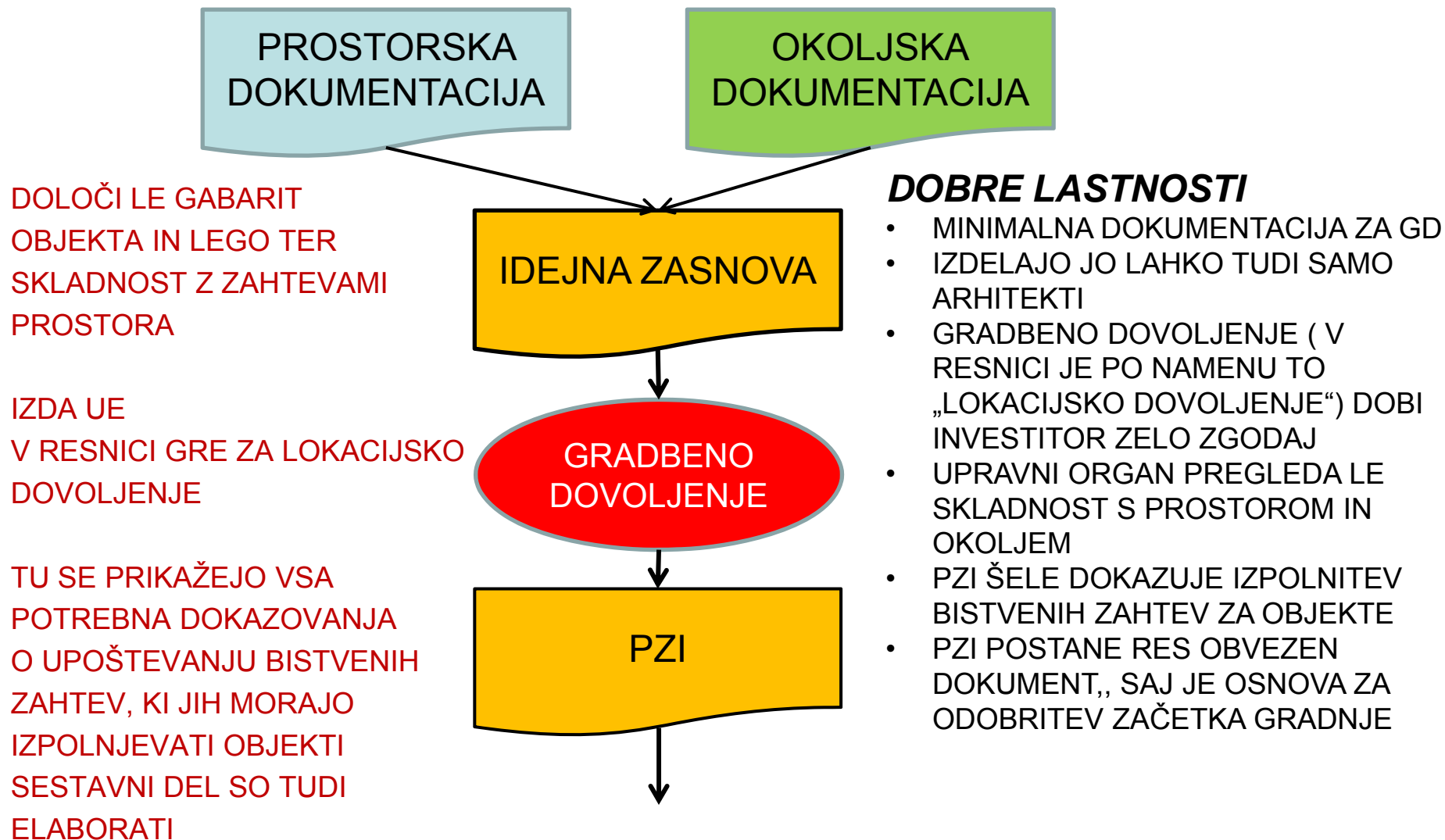

OPRAVI INŠPEKTOR
NA OBJEKTU – NI UPRAVNA
ODLOČBA

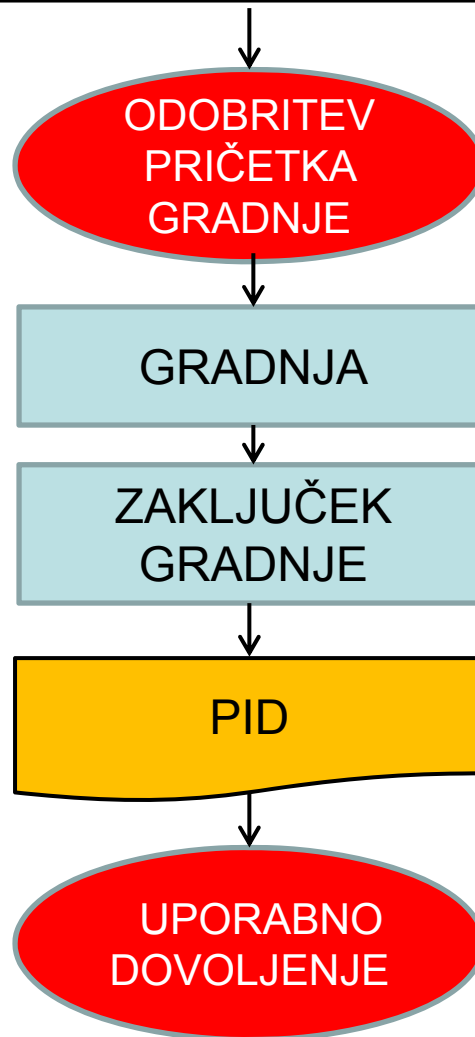

PID JE PZI S SPREMEMBAMI
MED GRADNJO

IZDA UE ALII INŠPEKTOR

DOBRE LASTNOSTI

- „ODOBRITEV PRIČETKA GRADNJE NI UPRAVNI POSTOPEK
- OSNOVA ZA TO JE PZI, ZATO JE GARANTIRANA IZDELAVA
- POSTOPEK NAJ BI POTEKAL NA TERENU
- PID JE PZI Z VNESENIMI SPREMEMBAMI IN SE GA PREGLEDA OB IZDAJI UD
- UD ZA VSE OBJEKTE
- PO MOŽNOSTI BI CELOTNI POSTOPEK IZVEDEL INŠPEKTOR

POENOSTAVLJEN PRIKAZ DOVOLJEVANJA PO ZgoDBA **SLABO**

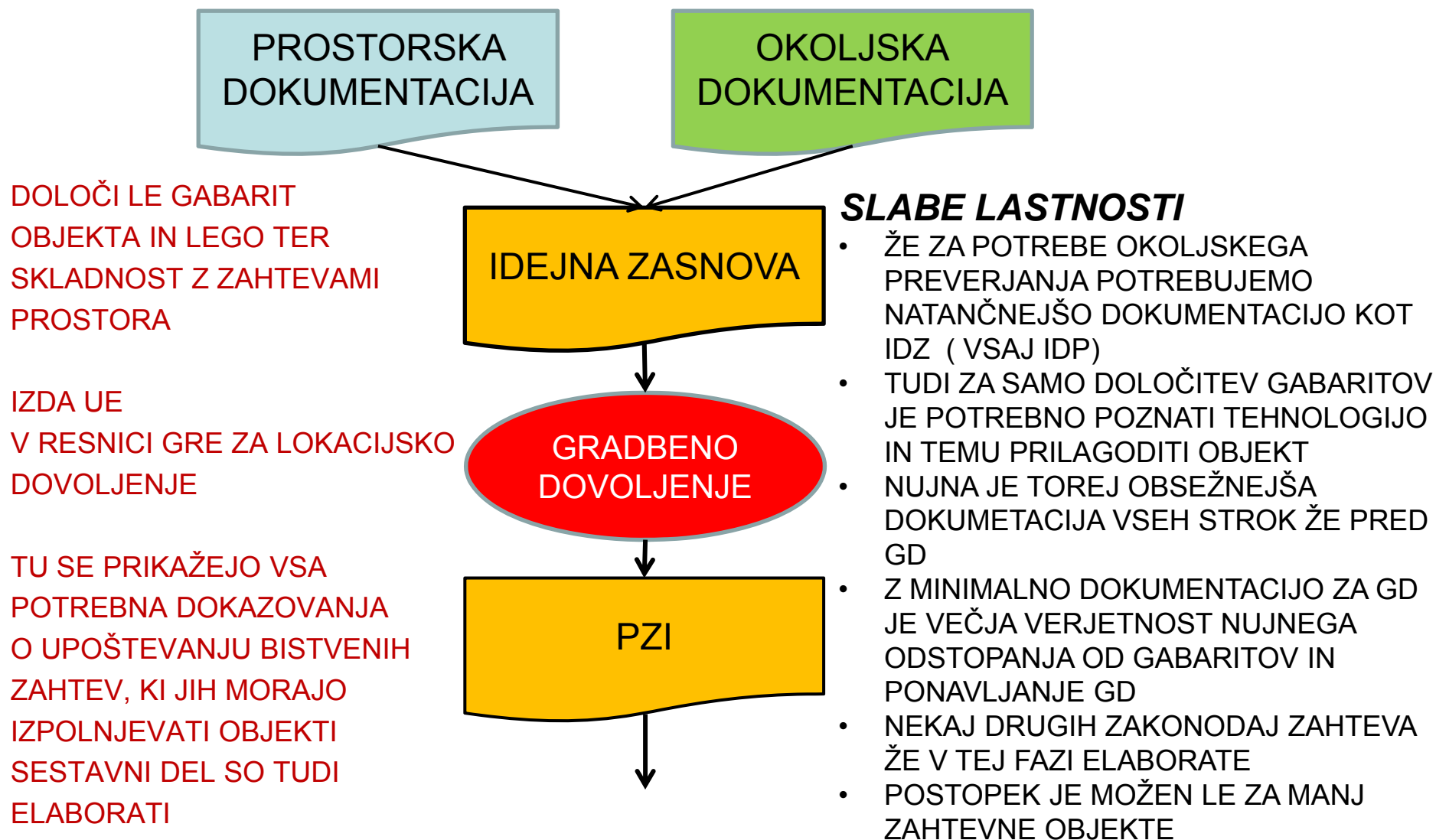

OPRAVI INŠPEKTOR
NA OBJEKTU – NI UPRAVNA
ODLOČBA

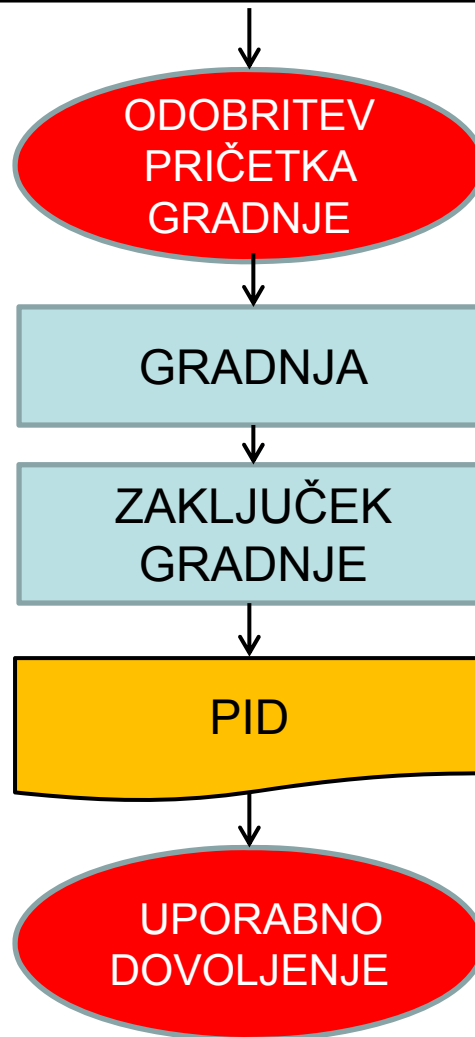

PID JE PZI S SPREMEMBAMI
MED GRADNJO

IZDA UE ALII INŠPEKTOR

SLABE LASTNOSTI

- ZA ZAHTEVNE OBJEKTE JE NEMOGOČE ZAHTEVATI, DA SE IZDELA VES PZI PRED AKTOM OGLEDA NA TERENU ZA ODOBRITEV ZAČETKA GRADNJE
- SPOŠTOVANJA BISTVENIH ZAHTEV OBJEKTA NI MOGOČE PREGLEDATI S TAKO AKTIVNOSTJO – MOŽNO BI BILO ZAHTEVATI PREDHODNO REVIZIJO,, KI BI TO POTRJEVALA
- UD BI MORAL IZDATI TISTI, KI JE IZDAL GD – TOREJ UE

- **POSTOPEK PO ZGodbA JE TRENUTNO KOT OSNOVA PRIVZET PRI PRIPRAVI ZAKONODAJE.** PRI TEM PA JE PRI PODROBNOSTIH IN PREDVSEM POTREBNI DOKUMENTACIJI PRECEJ DILEM, TAKO NA STRANI MINISTRATVA, UPORABNIKOV, IZS IN ZAPS. MINISTRSTVO RAZMIŠLJA TUDI O „PREDODLOČBI“, KI BI DALA LE INFORMACIJO O MOŽNI GRADNJI
- BISTVENA BO RAZPRAVA O VSEBINI DOKUMENTACIJE ZA POSAMEZNE TOČKE DOVOLJEVANJA – DOO TE ŠE NI PRIŠLO
- **BISTVENE DILEME, KI JIH VIDIMO NA IZS**
KAKO ZAGOTOVITI NUJNO SODELOVANJE VSEH STROK ŽE V ZGODNJI FAZI
KAKO UPORABITI DOKUMENTACIJO, KI BO POTREBNA ZA GD TUDI ZA POSTOPEK PREVERJANJA V OKOLJU
ALI JE ZA GD RES DOVOLJ LE GABARIT IN PROSTOR
KAKO UREDITI POTRJEVANJE PRIČETKA GRADNJE ZA OBJEKTE, KJER SE PO NARAVNI POTI IZDELUJE PZI PO ETAPAH
- **POSKUS REŠITVE TEH DILEM**
NA OSNOVI TEGA JE NASTAL (ZA ENKRAT INTERNI) PREDLOG MODIFIKACIJE ZGodbE, KI JE PRIKAZAN ZELO POENOSTAVLJENO NA NASLEDNJIH DIAGRAMIH POTEKA. PRI TEM JE OHRANJEN OSNOVNI KONCEPT DOVOLJEVNJA.

POENOSTAVLJEN PRIKAZ DOVOLJEVANJA PO MODIFIKACIJI IZS

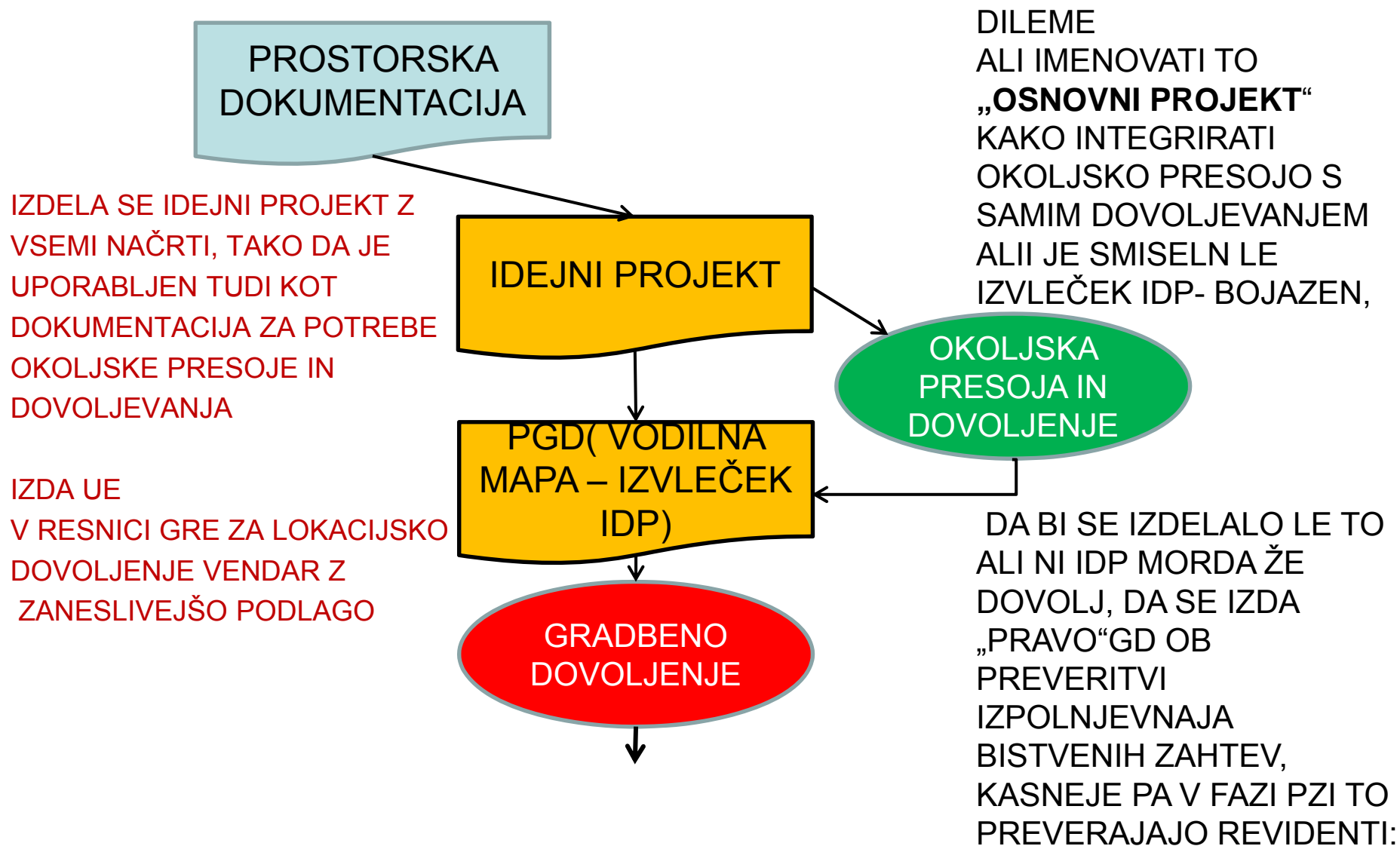

V I DELU PZI SO ZDRUŽENI ZA
KOMPLETNI OBJEKT NAČRTI,
KI DOKAZUJEJO IZPOLNJEVNAJE
BISTVENIH ZAHTEV

OPRAVI INŠPEKTOR
NA OBJEKTU – NI UPRAVNA
ODLOČBA

PID JE PZI S SPREMEMBAMI
MED GRADNJO

IZDA UE ALII INŠPEKTOR

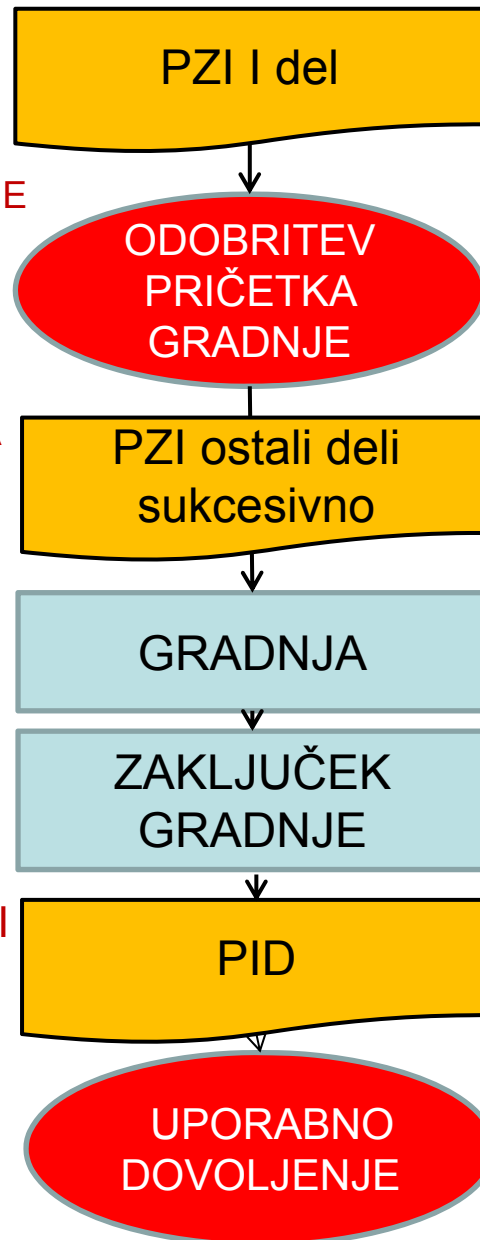

ČE SLEDIMO OSNOVNEMU KONCEPTU
JE POTREBNO PRED ODOBRTVIJO
PRIČETKA GRADNJE PREDLOŽITI NEK
SKUPEN DEL DOKAZOV
ALI IMENIVATI PZI ALI **GLAVNI PROJEKT**
KAKO JE S SUKCESIVNIM
ODOBRAVANJEM IZDELANIH DELOV PZI
ALI SE JIH NE ODOBRAVA VEČ, ALI SE
JIH PREDLOŽI INŠPEKTORJU, ALII JIH
PREGLEDAJO IN POTRDIJO REVIDENTI